



Användarvänlighet, ett gediget säkerhetstänkande och genomtänkt design har gjort Likorall mycket uppskattad bland vårdpersonal och brukare.

Likorall 243 är ett självklart val då man arbetar med brukare som kräver extra lyftkraft. Med sin starka motor och stabila konstruktion klarar Likorall 243 att lyfta upp till 230 kg. Kombinationen av unik teknologi, driftsäkerhet och servicevänlighet tillsammans med det breda tillbehörsprogrammet gör att Likorall 243 kan lösa de flesta tänkbara lyftsituationer.

Lifts with care



## För säkerhets skull

Vi sätter alltid säkerhet och funktion i högsätet och vill påstå att Likorall är världens säkraste taklyft.

Likorall har en unik, patenterad säkerhetstrumma, lyftband med tiofaldig säkerhetsmarginal och är utrustad med Klämskyddet SSP.

Placerade på lyftmotorns gavel finns elektrisk nödsänkning och höjning, lätt åtkomliga om exempelvis batterierna skulle ta slut i handkontrollen.

### Övriga säkerhetsdetaljer:

- Elektriskt nödstopp
- Lyftbygel med urkrokningskydd
- Infästningsdetaljer med fyrfaldig säkerhet

## Tillbehör

- Fast ansluten handkontroll alternativt trådlös fjärrkontroll med IR-styrning.
- Åkmotor för motoriserad förflyttning längs skenan.
- Multistation för laddning och styrning av växlar i skensystemet.
- En Åkvagnsadapter för Snabbkoppling get möjligheten att enkelt och utan verktyg flytta lyftmotorn mellan olika skensystem.
- Liko har marknadens största utbud av lyftselar och andra lyfttillbehör.

## Tekniska data

Lyftkapacitet:	230 kg
Lyfthastighet:	5 cm/s
Lyftintervall:	210 cm
Motor:	24 V, 10 A
Batterier:	2 st 12 V 2,6 Ah ventilreglerade slutna blyack. sk gelbatterier
Batteriladdare:	100-240 VAC 40-60 Hz, max 0,6 A
Likorall 243 har ett inbyggt funktionskontrollprogram.	

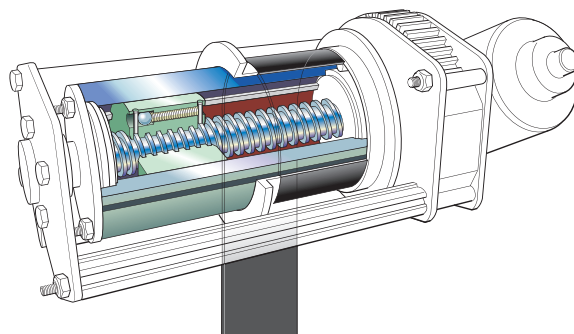

Likoralls unika säkerhetstrumma gör att brukaren aldrig riskerar att sänkas i en okontrollerad rörelse.

## Nedbyggnadsmått

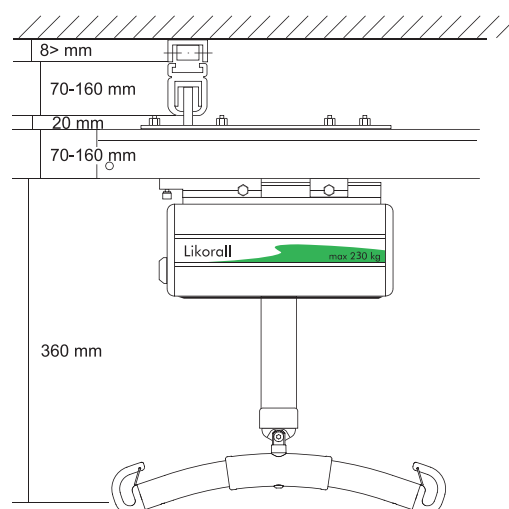

Illustrationen visar exempel på nedbyggnadsmått i en installation med Likorall i Traverslösning.

Måtten kan dock vara betydligt mindre eller större än vad som visas i exemplet.

Kontakta oss för ett förslag hur en installationslösning skulle kunna se ut i ert specifika fall.



Likorall 243 ES är testad av ackrediterat testinstitut och uppfyller erforderliga krav enligt Medicintekniska direktivet för Klass I produkter (MDD 93/42/EEC). Likorall 243 ES uppfyller kraven enligt IEC 60601-1, IEC 60601-1-2, SS-EN ISO 10535, UL-2601-1 och CAN/CSA C22.2 No.606.1.

Made in Sweden.

Liko är kvalitetscertifierat enligt ISO 9001 och miljöcertifierat enligt ISO 14001.



# Liko

www.liko.se

Liko AB • Nedre vägen 100  
975 92 Luleå, Sweden  
Tel 0920-24 47 00 • Fax 0920-24 47 01  
info@liko.se